

INOUT

SYNERGY
Performing Security

THE ITALIAN STYLE DOOR



YOUR HOME, YOUR LIFE

PORTE BLINDATE "FULL OPTIONAL"
PER ESTERNO E PER INTERNO

PORTE BLINDATE "FULL OPTIONAL"
PER ESTERNO E PER INTERNO

sinergia

[si-ner-gì-a] - s.f. (pl. -gie)

Azione combinata di più elementi che perseguono un fine comune, allo scopo di ottenere un effetto complessivo che risulta di efficacia potenziata rispetto alla loro semplice somma.

synergy

The combined action of several elements pursuing a common goal, in order to obtain an overall effect resulting in enhanced efficacy as compared to simply adding them up.



Synergy Out Sentry 1 rivestimento Climaline mod. 1d laccato RAL 5005
Synergy Out Sentry 1 Climaline mod. 1D panelling lacquered RAL 5005



B

Synergy In Sentry 1 rivestimento ABS 229 E metallizzato M025
Synergy In Sentry 1 ABS 229 E panelling - metallised M025

8 SYNERGY - PERFORMING SECURITY

12 SYNERGY OUT

14 I 4 PLUS DI SYNERGY OUT
SYNERGY OUT'S 4 PLUSES

16 ISOLAMENTO TERMICO
THERMAL INSULATION

20 ISOLAMENTO ACUSTICO
ACOUSTIC INSULATION

22 RESISTENZA ALL'EFFRAZIONE
RESISTANCE TO HOUSEBREAKING

26 RESISTENZA ARIA / ACQUA / VENTO
RESISTANCE TO AIR / WATER / WIND

31 MASSIME PRESTAZIONI, MINIMO SPESSORE
MAXIMUM PERFORMANCE, MINIMUM THICKNESS

50 ESEMPI DI CONFIGURAZIONE
CONFIGURATION EXAMPLES

35 SYNERGY IN

36 I 4 PLUS DI SYNERGY IN
SYNERGY OUT'S 4 PLUSES

38 ISOLAMENTO TERMICO
THERMAL INSULATION

40 ISOLAMENTO ACUSTICO
ACOUSTIC INSULATION

42 RESISTENZA ALL'EFFRAZIONE
RESISTANCE TO HOUSEBREAKING

46 RESISTENZA AL FUOCO
RESISTANCE TO FIRE

49 MASSIME PRESTAZIONI, MINIMO SPESSORE
MAXIMUM PERFORMANCE, MINIMUM THICKNESS

50 ESEMPI DI CONFIGURAZIONE
CONFIGURATION EXAMPLES

53 RIVESTIMENTI
PANELLING

57 SCHEDE TECNICHE
TECHNICAL SHEETS

SYNERGY

P e r f o r m i n g S e c u r i t y

Interpretando magistralmente la tendenza sempre più diffusa di ricercare in un unicum un complesso di alte prestazioni, Dierre crea un nuovo gioiello delle chiusure di sicurezza: la linea Synergy. Nello spessore di una normale porta blindata, Synergy integra e potenzia l'azione di differenti caratteristiche tecniche - isolamento termico, isolamento acustico, resistenza al fuoco, resistenza ai tentativi di effrazione, resistenza aria/acqua/vento - raggiungendo livelli di eccellenza assoluta ed esclusiva.

By masterfully interpreting the growing tendency to search for a unique high-performing unit, Dierre created a new jewel in security doors: the Synergy line. In the thickness of a normal security door, Synergy integrates and enhances the action of different technical features - thermal insulation, sound insulation, resistance to fire, resistance to burglary attempts, resistance to air/water/wind - thus reaching absolutely top levels of excellence.

SYNERGYOUT

Declinato nelle versioni Synergy In, per costruzioni di tipo verticale, e Synergy Out, per costruzioni orizzontali, il brevetto Synergy combina materiali all'avanguardia con una rivoluzionaria tecnologia produttiva che non sovrappone gli strati performanti all'esterno della lamiera, ma li compone all'interno della struttura stessa, realizzando un sistema complesso e perfettamente organico. Synergy, il massimo delle prestazioni in uno spessore minimo, per una porta che esprime il concetto di sicurezza in tutta la sua essenza.

Available as Synergy In, for vertical type buildings, and Synergy Out for horizontal constructions, the Synergy patent combines avant-garde materials with a revolutionary production technology, where the performing layers are not overlapped on the outside of the sheet, but composed within the structure itself, making up a complex and perfectly organic system. Synergy- the utmost performance in minimum thickness, for a door with a concept of security in its full essence.



Synergy Out Sentry 1 rivestimento Climaline mod. 1r
Okoumé tinto naturale all'acqua

*Synergy Out Sentry 1 Climaline mod. 1r panelling
in natural water stained Okoumé*

SYNERGYIN



Synergy In Bi-Elettra rivestimento liscio laccato RAL 7021
Synergy In Bi-Elettra smooth panelling lacquered RAL 7021



*Synergy Out Sentry 1 rivestimento Pantografato mod. 2C laccato RAL 7037
Synergy Out Sentry 1 pantographed panelling mod. 2C lacquered RAL 7037*

SYNERGY OUT

Creata per essere collocata a contatto diretto con l'ambiente esterno in ville e case unifamiliari, Synergy Out ha un alto grado d'isolamento termico e, grazie alla speciale struttura con telaio in PVC (con anima in acciaio), sopporta tutti gli effetti derivanti dalla costante esposizione agli agenti atmosferici più estremi, mantenendo inalterati nel tempo aspetto e funzionalità.

Created to be fitted directly in contact with external environments in villas and terraced houses, Synergy Out offers a high degree of thermal insulation and, thanks to its special structure with PVC frame (with steel core), bears all the effects resulting from constant exposure to the more extreme weathering agents, keeping appearance and functionality unaltered in time.

4



di
SYNERGYOUT



ISOLAMENTO TERMICO

THERMAL INSULATION

1,3 a 0,6 W/m₂K

(a seconda della tipologia di rivestimento)

(depending on the type of panelling)

ISOLAMENTO ACUSTICO

ACOUSTIC INSULATION

46 dB

(solo con soglia fissa)
(fixed threshold)



RESISTENZA ALL'EFFRAZIONE

RESISTANCE TO HOUSEBREAKING

Classe 3

Class 3



RESISTENZA ARIA / ACQUA / VENTO

RESISTANCE TO AIR / WATER / WIND

TENUTA ALL'ACQUA > **Classe 8A**
PERMEABILITÀ ALL'ARIA > **Classe 4**
RESISTENZA AL VENTO > **C5**
RESISTENZA ALLA CORROSIONE > **Classe 4**

WATERTIGHTNESS > **CLASS 8A**
AIR PERMEABILITY > **CLASS 4**
RESISTANCE TO WIND > **C5**
RESISTANCE TO CORROSION > **CLASS 4**

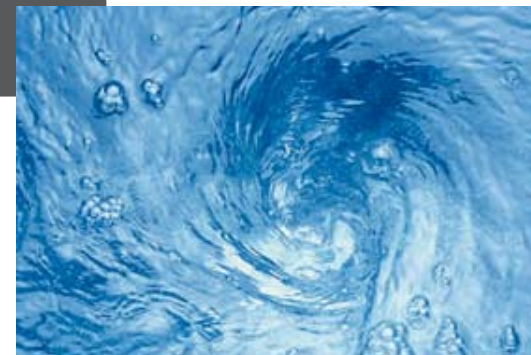

ISOLAMENTO TERMICO

THERMAL INSULATION

Essendo maggiormente a contatto con gradienti di temperatura estremi tra interno ed esterno, Synergy Out è più esposta ai problemi derivanti dai ponti termici. I ponti termici presenti sul telaio possono infatti arrivare a triplicare la trasmissione e dispersione di calore della porta, pur rappresentando solo una minima parte della superficie totale della stessa. Il problema non riguarda solo chi vive in zone fredde: trasmettendo anche il caldo proveniente dall'esterno, infatti, generano un incremento dei costi di condizionamento dello spazio interno. Inoltre, i ponti termici possono causare la formazione della condensa, che si genera laddove i normali livelli di umidità relativa degli ambienti interni si combinano con temperature superficiali inferiori al punto di rugiada. E questo si verifica spesso coi tradizionali telai in acciaio delle porte blindate. Per attenuare tali inconvenienti, Dierre ha creato un telaio in PVC (con anima in acciaio) in grado di garantire le stesse prestazioni di resistenza all'effrazione di quello in acciaio, ma prestazioni di isolamento termico nettamente migliori (1,1 W/m²K rispetto a 7 W/m²K di qualsiasi telaio in acciaio). Synergy Out raggiunge un valore di trasmittanza termica pari a 1,3 W/m²K (di serie con rivestimenti 7mm + 7mm), fino a 0,6 W/m²K (con rivestimenti Super Termico Line da 14+14 mm).

Being more in contact with extreme temperature gradients between inside and outside, Synergy Out is more exposed to problems arising from thermal bridges. The thermal bridges present on the frame can in fact triple the transmission and heat dissipation of the door, even though they represent only a small part of the total surface area of the same. The problem does not only concern those who live in cold regions: transmitting also the heat from the outside, in fact, an increase in the costs of internal space conditioning is generated. In addition, thermal bridges can cause condensation to form, which generates where normal levels of relative humidity of the indoor environments combine with surface temperatures lower than the dew point. This is often the case with traditional steel frames in security doors. To mitigate these drawbacks, Dierre has created a PVC frame (with steel core) that delivers the same performance of resistance to housebreaking as the steel one, but much better thermal insulation performance (1.1 W/m²K, compared to 7 W/m²K of any steel frame). Synergy Out reaches a value of thermal transmittance of 1.3 W/m²K (as standard with 7mm + 7mm panelling), up to 0.6 W/m²K (with the Super Thermal Line 14+14 mm panelling).

PORTE BLINDATE DIERRE
CONDIZIONI DI CONDENSA TELAIO
NON ISOLATO TEMPERATURA INTERNA 20 °C

DIERRE SECURITY DOORS

CONDENSATION CONDITIONS OF

NON-INSULATED FRAME INTERNAL TEMPERATURE 20 °C

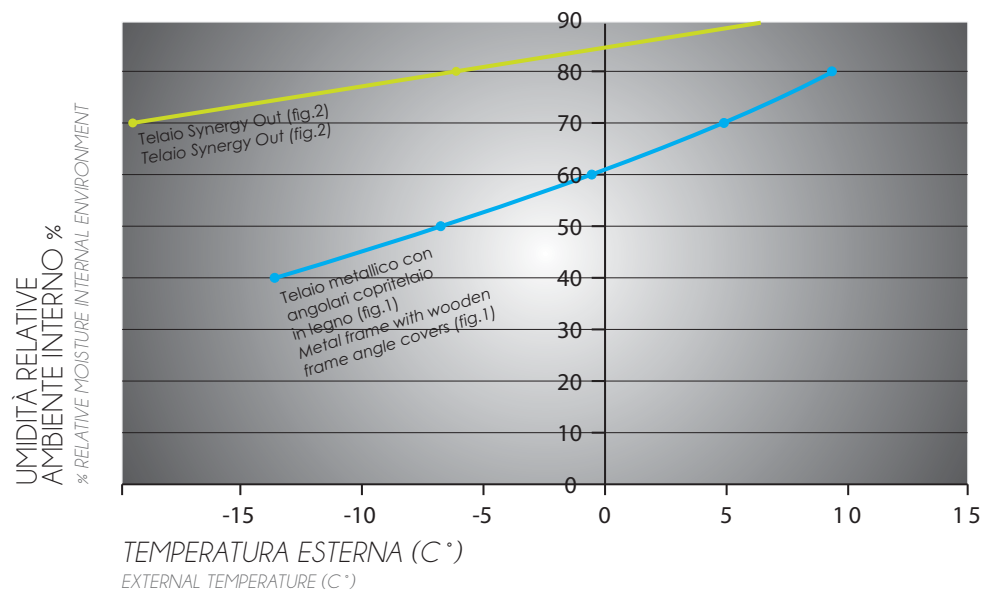

CONDIZIONI
DI CONDENSA - TELAIO
CONDENSATION
CONDITIONS - FRAME

I telai delle porte blindate, anche se rivestiti in legno, in determinate condizioni ambientali, danno luogo a fenomeni di condensa tanto più estesi, quanto più elevato è il tasso di umidità dell'ambiente e quanto più è bassa la temperatura esterna. Il telaio Synergy Out risolve questo inconveniente in quanto, data la sua bassissima trasmittanza termica, riduce la possibilità di condensa a condizioni che mai si verificano nella pratica.

In certain environmental conditions, the frames on security doors, even if wood panelled, originate condensation. The higher the rate of humidity in the environment and the lower the outside temperature the greater condensation will be. The Synergy Out frame solves this problem as its thermal transmittance is very low and reduces the possibility of condensation on conditions that never occur in real conditions.

NODO TELAIO METALLICO

METAL FRAME NODE

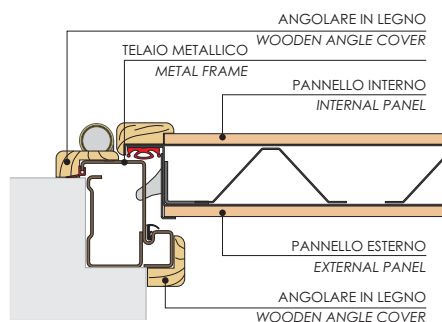

NODO TELAIO SYNERGY-OUT

SYNERGY-OUT FRAME NODE

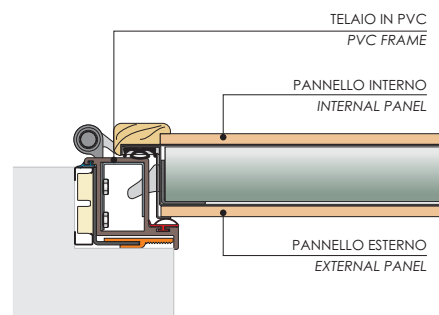

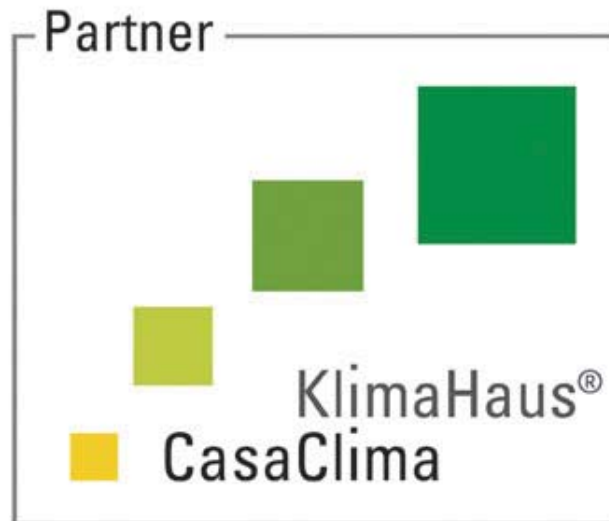

Dierre è Partner CasaClima.

Se isolamento termico è sinonimo di minor consumo energetico e minor inquinamento, con Synergy Out benessere, risparmio energetico e rispetto dell'ambiente convivono sotto il vostro tetto. Synergy Out, infatti, grazie all'esclusivo telaio in PVC con valore di 1,1W/m²K risponde al requisito minimo richiesto da CasaClima di 2,2W/m²K. Naturalmente nel pieno rispetto delle normative nazionali e comunitarie. Inclusa la norma che impone la certificazione energetica a fronte di ogni transazione immobiliare.

Dierre is a CasaClima Partner.

If thermal insulation means lower energy consumption and less pollution, with Synergy Out wellbeing, energy saving and care for the environment are under your roof. Synergy Out, in fact, thanks to the exclusive PVC frame with a value of 1.1 W/m²K complies to the minimum requirement of 2.2 W/m²K for CasaClima. Fully compliant with national and community legislation, including the rule that requires energy certification for any real estate transaction.

Con rivestimenti 7mm liscio+7mm liscio
with panelling 7 mm smooth + 7 mm smooth

1,3
W/m₂K

con rivestimenti 14 mm Termico Line + 7 mm liscio
with panelling 14 mm Termico Line + 7 mm smooth

1
W/m₂K

con rivestimenti 21 mm Termico Line + 7 mm liscio
with panelling 21 mm Termico Line + 7 mm smooth

0,9
W/m₂K

con rivestimenti 14 mm Super Termico Line + 7 mm liscio
with panelling 14 mm Super Termico Line + 7 mm smooth

0,8
W/m₂K

con rivestimenti 14 mm Super Termico Line + 14 mm Super Termico Line
with panelling 14 mm Super Termico Line + 14 mm Super Termico Line

0,6
W/m₂K



ISOLAMENTO ACUSTICO

ACOUSTIC INSULATION

Synergy Out: una porta rivoluzionaria con i requisiti di una vera barriera acustica - spesso indispensabile in una casa con affaccio diretto sull'esterno - capace di ridurre l'ingresso e la propagazione dei rumori. Struttura del battente, guarnizione del telaio, quarto lato: in Synergy Out tutto contribuisce sinergicamente a far sì che nulla disturbi il silenzio e la serenità della vostra casa.



Synergy Out Sentry 1 rivestimento vetroresina mod. RQ Firenze effetto noce
Synergy Out Sentry 1 fiberglass panelling mod. RQ Firenze walnut effect

46 dB

Synergy Out: a revolutionary door with the requirements of a real acoustic barrier - often a must in a house directly overlooking the outside - capable of reducing noises to enter and propagate. Structure of the leaf, seal of the frame, fourth side: in Synergy Out everything synergistically contributes to ensure for nothing to disrupt the silence and tranquillity of your home.

RESISTENZA ALL'EFFRAZIONE

RESISTANCE TO HOUSEBREAKING

Se l'innovativo rivestimento in PVC del telaio garantisce un isolamento termico superiore, la sua anima d'acciaio e il complesso di sofisticate soluzioni anti intrusione adottate da Synergy Out salvaguardano la sicurezza e l'inviolabilità della vostra casa, obiettivo primario di ogni chiusura ideata e realizzata da Dierre. Da sempre. Synergy Out, una porta "sicura" nel valore più ampio del termine, con certificato antieffrazione di Classe 3.



Synergy Out Sentry 1 rivestimento mod. VL Forte G laccato avorio
Synergy Out Sentry 1 panelling mod. VL Forte G ivory-lacquered

classe



If the innovative PVC panelling of the frame ensures greater thermal insulation, its steel core and all the sophisticated solutions adopted to prevent intrusion present on Synergy Out safeguard the security and inviolability of your home, being the primary objective of any door designed and built by Dierre. Synergy Out has always been a “secure” door in the broadest value of the term, with burglar-proof certificate in Class 3.

- SERRATURA CON 3 CATENACCI E MEZZO GIRO
- CILINDRO AD ALTA SICUREZZA
- BOCCOLA ANTISTRAPPO
- ROSTRI SHILD
- DOPPIO DEVEVIATORE HOOK
- TELAIO IN PVC CON ANIMA IN ACCIAIO

- *LOCK WITH 3 BOLTS AND HALF TURN*
- *HIGH SECURITY CYLINDER*
- *WRENCH RESISTANT BUSHING*
- *SHILD GRIPS*
- *DOUBLE HOOK DEVIATOR*
- *PVC FRAME WITH STEEL CORE*

Rostro Shild *Shild grip*

Più resistente a tentativi di effrazione.
Realizzato in acciaio sagomato,
zincato bianco.

*More resistant to break-in attempts.
Made of white galvanised
shaped steel.*



Telaio in PVC con anima in acciaio *PVC frame with steel core*



Boccola antistrappo

Wrench resistant bushing



Doppio deviatore Hook

Double Hook deviator

Comandato dalla serratura, si inserisce nel telaio e, compiendo una rotazione parallela di 90 gradi, ancora e blocca saldamente la porta.

Controlled by the lock, it inserts into the frame and, by making a 90 degrees parallel rotation, anchors and firmly locks the door.



RESISTENZA ARIA / ACQUA / VENTO

RESISTANCE
TO AIR / WATER / WIND

Synergy Out non solo offre un eccellente isolamento termico, ma arriva a garantire uno straordinario livello di resistenza aria/acqua/vento, che impedisce eventuali infiltrazioni d'acqua o il passaggio d'aria sotto la soglia del battente, causati da eventi atmosferici particolarmente impetuosi. Il quarto lato dell'infixo o soglia fissa è costituito da una parte realizzata in PVC, in cui si inserisce una guarnizione, e da una parte realizzata in alluminio, per assicurare una protezione ottimale da possibili infiltrazioni.

Synergy Out not only offers excellent heat insulation, but manages to ensure an extraordinary level of resistance to air/water/wind, which prevents any water infiltration or the passage of air below the door threshold, caused by particularly hasty atmospheric events. The fourth side of the leaf or fixed threshold consists of a PVC part where a seal is inserted, and made of aluminium on one side, to ensure the utmost protection from possible seepage.





Synergy Out Sentry 1 rivestimento Alluminio mod. QT laccato RAL 6016
Synergy Out Sentry 1 aluminum panelling mod. QT lacquered RAL 6016



- TENUTA ALL'ACQUA > CLASSE 8A
- PERMEABILITÀ ALL'ARIA > CLASSE 4
- RESITENZA AL VENTO > C5
- RESISTENZA ALLA CORROSIONE > CLASSE 4

- *WATERTIGHTNESS > CLASS 8A*
- *AIR PERMEABILITY > CLASS 4*
- *RESISTANCE TO WIND > C5*
- *RESISTANCE TO CORROSION > CLASS 4*



Soglia fissa
Fixed threshold





*Synergy Out Sentry 1 rivestimento Insert Feel 2 rovere wengè
Synergy Out Sentry 1 panelling Insert Feel 2 wenge oak*

Porta di sicurezza della concorrenza con prestazioni simili a Synergy Out (0,6 trasmittanza termica, 46 dB abbattimento acustico).

Competition's security door with performance similar to Synergy Out (0.6 thermal transmittance, 46 dB noise reduction).

≥ 100 mm

MASSIME
PRESTAZIONI
MINIMO
SPESSORE
*MAXIMUM PERFORMANCE
MINIMUM THICKNESS*

Una porta Dierre non è soltanto resistenza e protezione, ma anche estetica e praticità. Grazie alla sua straordinaria tecnologia costruttiva, Synergy Out offre il massimo delle prestazioni in uno spessore contenuto, esaltando eleganza, funzionalità e maneggevolezza.

A Dierre door does not only mean resistance and protection, but also aesthetics and practicality. Synergy Out's extraordinary constructive technology allows it to offer the utmost performance within a reduced thickness, enhancing elegance, functionality and ease of use.

SYNERGYOUT

77 mm

14

49

14

ESEMPI DI CONFIGURAZIONE

CONFIGURATION EXAMPLES

Synergy Out: bella, sicura e personale. Scoprila nelle versioni Sentry 1 (disponibile da subito), Sentry 4 e AT3 (prossimamente disponibili), che differiscono in base al sistema di chiusura.

* Per le specifiche caratteristiche consulta i relativi cataloghi.

Synergy Out: attractive, safe and personal. Discover it in the Sentry 1 (available now), Sentry 4 and AT3 (coming soon) versions, different based on the locking system.

**Refer to the related catalogues for the specific features.*

*Synergy Out non prevede il limitatore di apertura

** Synergy Out does not feature an opening limiting device*



Sentry 1



Sentry 4



AT 3

Per maggiori info
For further details





Synergy In Elettra Detector rivestimento Climaline 1q pino anilinato verde con spioncino D-Live
Synergy In Elettra Detector - Climaline 1q panelling in green aniline-dye pine with D-Live peephole

IN SYNERGY

Destinata a condomini o ambienti riparati e protetti, Synergy In offre l'esclusivo complesso di prestazioni del sistema Synergy, garantendo, fra le sue prerogative, un eccellente abbattimento acustico, a prova di traffico o vicini rumorosi.

Intended for condominiums or sheltered and protected environments, Synergy In offers the exclusive performance blend of the Synergy system, guaranteeing, amongst its prerogatives, excellent soundproofing, protecting from traffic or noisy neighbours.

4



di
SYNERGYIN



ISOLAMENTO TERMICO

THERMAL INSULATION

1,4 W/m₂K

(a seconda della tipologia di rivestimento)
(depending on the type of panelling)

RESISTENZA ALL'EFFRAZIONE

RESISTANCE TO HOUSEBREAKING

Classe 3*
Class 3*

*Optional Classe 4



ISOLAMENTO ACUSTICO

ACOUSTIC INSULATION

45 dB

RESISTENZA AL FUOCO

RESISTANCE TO FIRE

EI₂
30,60,90
EI₁ 30



ISOLAMENTO TERMICO

THERMAL INSULATION

Un efficace isolamento termico garantisce in inverno meno dispersione di calore e d'estate preserva la temperatura interna. E questo significa risparmio energetico ed economico. Per contribuire a ridurre consumo energetico e dispersioni termiche, Synergy In è stata progettata con un valore di trasmittanza termica pari a $1,4W/m^2K$. Un isolamento (di serie con rivestimenti 7mm + 7mm) con elevati risultati di coibentazione, ottenuto grazie alla struttura esclusiva e brevettata, completa di componenti fondamentali, quali la guarnizione del telaio, la doppia lamina parafreddo e i tappini "No air".



Synergy In AT 4 rivestimento Lumiere 1 ebano M037
Synergy In AT 4 - Lumiere 1 panelling M037 ebony

1.4

W/m₂K

An effective thermal insulation ensures in winter less heat dispersion and in the summer preserves the internal temperature, meaning energy and money savings. To help reducing power consumption and heat loss, Synergy In has been designed with a thermal transmittance value equal to 1.4 W/m²K. An insulation (as standard with 7mm + 7mm panelling) with high insulation results, obtained thanks to the unique and patented structure, complete with relevant components, such as the seal of the frame, the double draught excluding sill and the “No air” caps.



ISOLAMENTO ACUSTICO

ACOUSTIC INSULATION

Proteggere la vostra casa dall'intrusione di rumori fastidiosi. Difendere la vostra intimità. È uno degli obiettivi raggiunti da Synergy In. L'innovativa struttura brevettata del battente, la guarnizione del telaio, la doppia lamina parafredddo e i tappini "No air" consentono, infatti, di ottenere un valore di abbattimento acustico di 45 dB.



Synergy In Bi-Elettra Detector rivestimento compensato marino mod. 78 rovere sbiancato a venature orizzontali con inserti in acciaio
Synergy In Bi-Elettra Detector marine ply panelling mod. 78 in bleached oak with horizontal grain and steel inserts

45 dB

Protecting your home from the intrusion of annoying noises. Defending your privacy is one of the goals achieved by Synergy In. The innovative patented design of the leaf, the seal of the frame, the double drought excluding sill and the "No air" caps allow in fact to obtain a 45 dB noise reduction.

RESISTENZA ALL'EFFRAZIONE

RESISTANCE TO HOUSEBREAKING

Chiudere la porta e sentirsi protetti. Sicuri. Sentirsi a casa. Questo è il progetto che Dierre, leader mondiale delle chiusure di sicurezza, da oltre trent'anni sviluppa instancabilmente. Da qui, da questa inconfondibile matrice, nasce Synergy In. Una sinergia di prestazioni e componenti esclusivi che dà nuova forza al termine "sicurezza" e, grazie alle sofisticate soluzioni anti intrusione adottate, ottiene il certificato antieffrazione di Classe 3 nelle proposte di serie. A richiesta, di Classe 4.

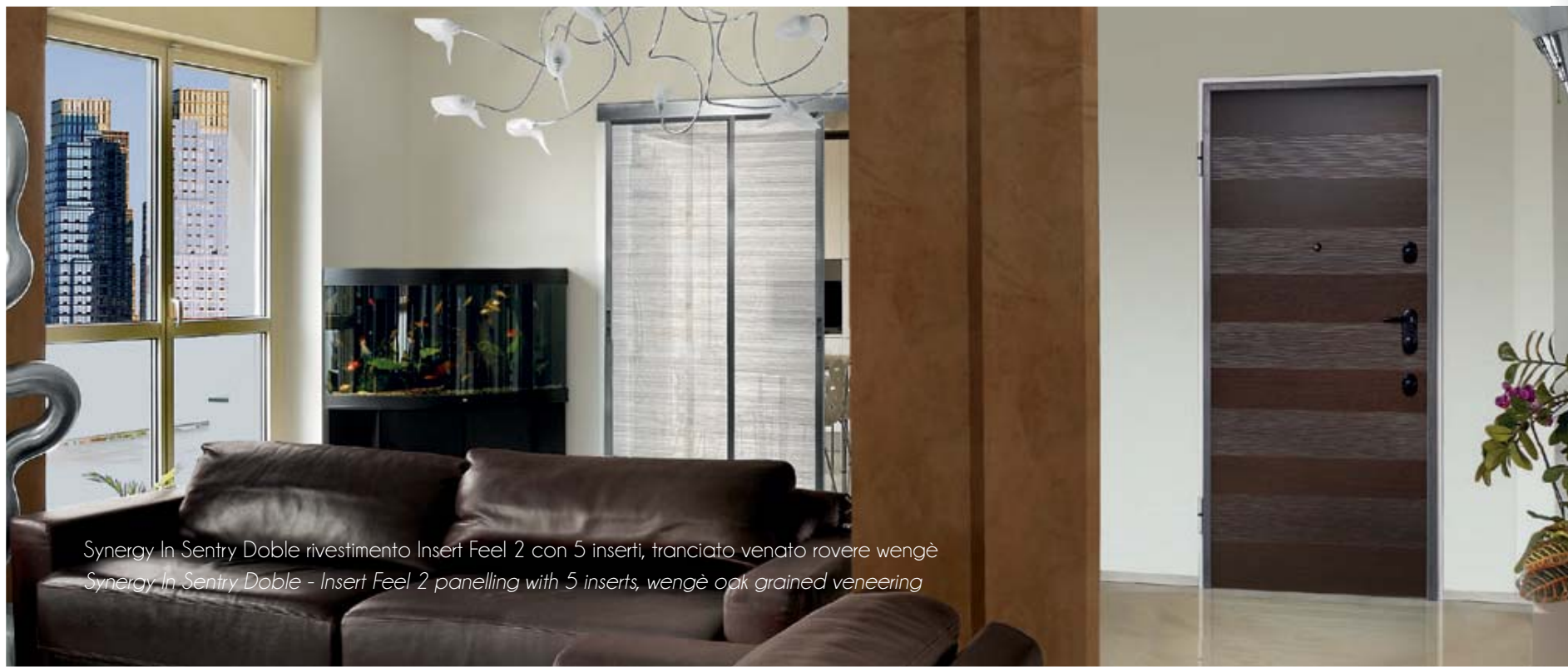

Synergy In Sentry Doble rivestimento Insert Feel 2 con 5 inserti, tranciato venato rovere wengè
Synergy In Sentry Doble - Insert Feel 2 panelling with 5 inserts, wengè oak grained veneering

classe 3 *

Closing the door and feeling protected and safe. Feeling home. This is the project that Dierre, the global leader in security doors, has tirelessly been developing for over thirty years. Synergy In was conceived from this unique source. A blend of performance and unique components that enhances the strength of "security" and, thanks to the sophisticated anti-intrusion solutions used, obtained the Class 3 anti-burglary certificate in the standard proposals. On request, Class 4 is available.

**Optional Class 4*

- 9 PUNTI DI CHIUSURA
- DEVIATORE HOOK
- ASTA SUPERIORE
- ROSTRO SHILD
- STRUTTURA D'ACCIAIO DEL BATTENTE
- SERRATURA DI SICUREZZA

- *9 LOCKING POINTS*
- *HOOK DEVIATOR*
- *UPPER ROD*
- *SHILD GRIP*
- *STEEL STRUCTURE FOR THE LEAF*
- *SECURITY LOCK*



Asta superiore
Upper rod



Rostro Shild
Shild grip

Più resistente a tentativi di effrazione.
Realizzato in acciaio sagomato,
zincato bianco.

*More resistant to break-in attempts.
Made of white galvanised
shaped steel.*



Struttura
d'acciaio
del battente
*Steel structure
for the leaf*



Deviatore Hook
Hook deviator

Comandato dalla serratura, si
inserisce nel telaio e, compiendo
una rotazione parallela di
90 gradi, ancora e blocca
saldamente la porta.

*Controlled by the lock, it inserts
into the frame and, by making a 90
degrees parallel rotation, anchors
and firmly locks the door.*





RESISTENZA AL FUOCO

RESISTANCE TO FIRE

Synergy In può essere realizzata a richiesta tagliafuoco $EI_2 30$ (singolo battente), $EI_1 30$ (doppio battente), $EI_2 60$ (doppio battente) e $EI_2 90$ (solo a un battente con carenatura a graffa), secondo la norma EN 1634-1, rilasciata in seguito al superamento di test specifici che garantiscono la conformità ai rigorosi standard. Il termine "EI" sigla la capacità di un prodotto di conservare, di fronte all'attacco del fuoco, alcune caratteristiche per un tempo stabilito. Ogni lettera si riferisce a una diversa caratteristica. La E indica la tenuta, quindi la capacità di non produrre né lasciare passare fiamme. La I sta per isolamento termico, cioè la capacità di ridurre la trasmissione del calore. Di conseguenza, si definisce "E" una porta che conserva la propria stabilità ed è in grado di bloccare le fiamme e "EI" un prodotto come Synergy In che, oltre alle qualità precedenti, limita le temperature sul lato non a contatto diretto con il fuoco (ovvero lato freddo).



Synergy In Sentry 1 rivestimento Parodi 8 in teak trancia orizzontale
Synergy In Sentry 1 - Parodi 8 panelling in horizontal grain teak

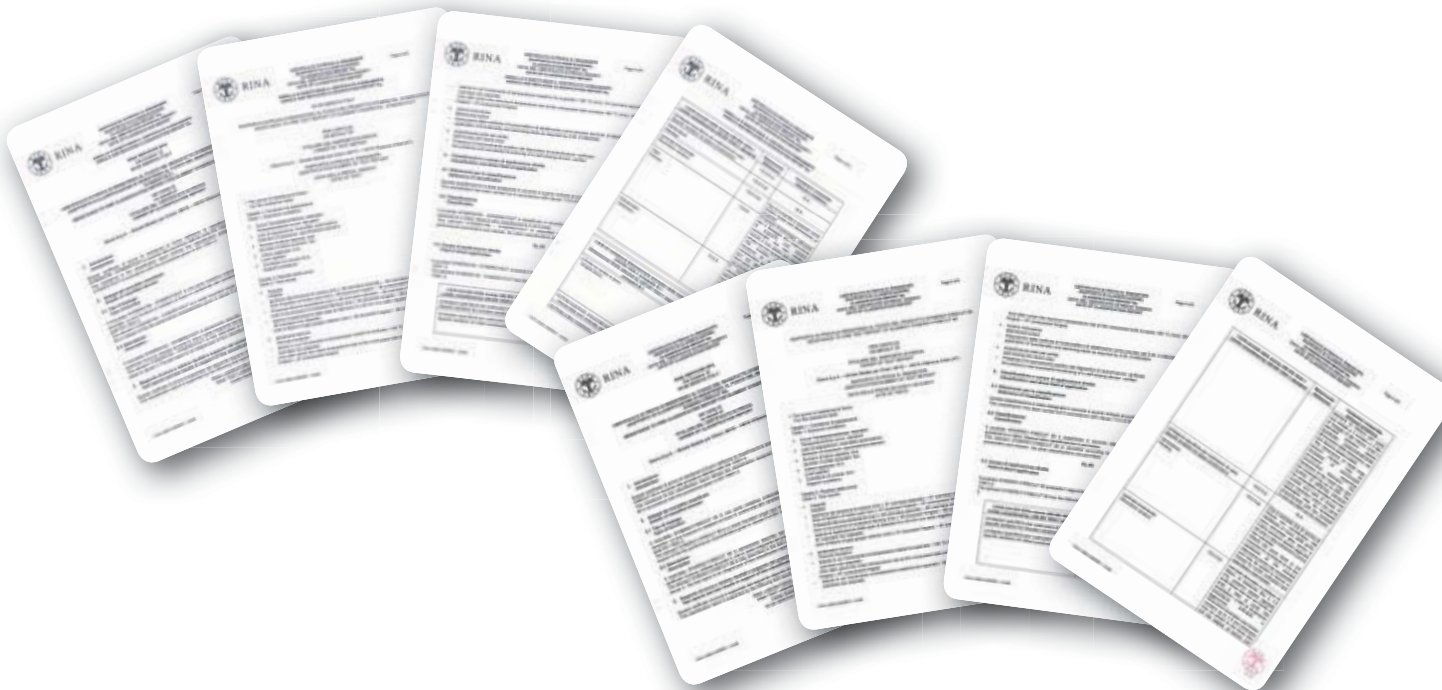

Synergy In can be produced on request in the fire rated version EI₂ 30 (single-leaf), EI₁ 30 (double leaf), EI₂ 60 (double leaf) and EI₂ 90 (only single leaf with clip-on trim), following the EN 1634-1 standard, issued after having passed specific tests that ensure compliance to rigorous standards. The term “EI” indicates the ability of a product to keep, in the event of fire, some of its characteristics for a set period of time. Each letter refers to a different characteristic. Letter E indicates the tightness, thus the ability not to produce nor let flames to go through. Letter I stands for thermal insulation, i.e. the ability to reduce heat transmission. As a result, a door is classified as “E” when it retains its stability and is able to block flames and “EI” refers to a product as Synergy In that, in addition to the previous features also limits the temperatures on the side not in direct contact with fire (i.e. cold side).



*Synergy In Elettra Detector rivestimento Forte G laccato avorio
Synergy In Elettra Detector - Forte G panelling lacquered ivory*

Porta di sicurezza della concorrenza
con prestazioni analoghe a Synergy In
(1,4 trasmittanza termica,
45db abbattimento acustico).

*Competition's security door
with performance similar to Synergy In
(1.4 thermal transmittance,
45db noise reduction).*

≥ 80 mm

SYNERGY IN

63 mm

MASSIME
PRESTAZIONI
MINIMO
SPESSORE
*MAXIMUM PERFORMANCE
MINIMUM THICKNESS*

Una porta Dierre non è soltanto resistenza e protezione, ma anche estetica e praticità. Grazie alla sua straordinaria tecnologia costruttiva, Synergy IN offre il massimo delle prestazioni in uno spessore contenuto, esaltando eleganza, funzionalità e maneggevolezza.

A Dierre door does not only mean resistance and protection, but also aesthetics and practicality. Synergy Out's extraordinary constructive technology allows it to offer the utmost performance within a reduced thickness, enhancing elegance, functionality and ease of use.

ESEMPI DI CONFIGURAZIONE

CONFIGURATION EXAMPLES

Synergy In è una porta di sicurezza innovativa, ultraperformante e ultraversatile. Infiniti i rivestimenti e le finiture, tante le configurazioni che differiscono in base alle chiusure. A ciascuno la propria Synergy In: Elettra, Sentry, Hi-Fi, AT, Fast Sblock, Sblock Push. Per maggiori dettagli consultare i relativi cataloghi.



Elettra



Sentry



HI-FI



AT



Fast Sblock



Sblock Push

Synergy In represents an innovative security door, with the utmost performance and versatility. Countless panelling and finishes, many configurations that differ based on the various doors. Each with their own Synergy : Elettra, Sentry , Hi-Fi , AT, Fast Sblock, Sblock Push. Refer to the catalogues for further details.

Per maggiori info
For further details



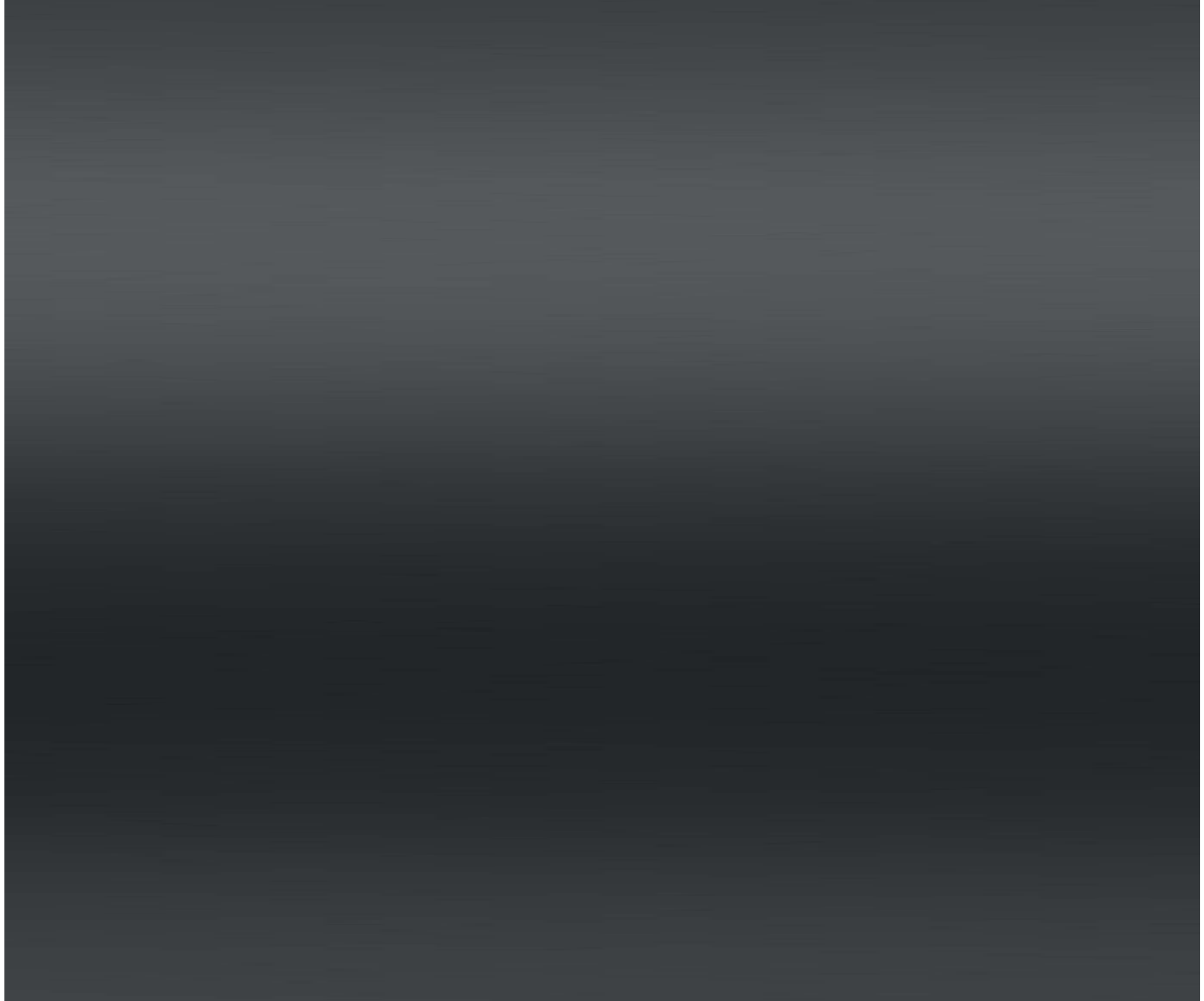

RIVESTIMENTI
PANELLING

RIVESTIMENTI

RIVESTIMENTI

Scopri la vasta gamma di rivestimenti disponibili e il sistema Fast-Grip, un brevetto Dierre che consente un rapido montaggio e smontaggio del pannello per eventuali manutenzioni o sostituzioni.

Richiedi il catalogo al tuo Dierre Partner.

Find out more about the wide range of available panelling and the Fast-Grip system, a Dierre patent that allows quick assembly and disassembly of the panel for possible maintenance or replacements.

Ask your Dierre Partner for a catalogue.



FAST-GRIP®

Un prodotto tecnicamente ed esteticamente all'avanguardia. Il sistema Fast-Grip®, brevettato da Dierre in Europa, permette di montare e smontare le cornici fermapannello interne in poche, semplici operazioni. Costruite secondo la tecnica automobilistica, le nuove cornici hanno la superficie di legno e l'interno costituito da materiali innovativi, flessibili e ad elevata resistenza, che consentono un rapido smontaggio e montaggio, per innumerevoli volte. Dal punto di vista estetico, la scomparsa di viti e tappini lascia intonso il legno di rivestimento e valorizza il design della porta.

A technically and aesthetically forefront product. The Fast-Grip® system, patented by Dierre in Europe, allows you to install and remove the internal panel holding mouldings in a few simple operations. Built according to the motor vehicle technology, the new mouldings have a wood surface and the interior consisting of flexible and high resistance innovative materials, which allow swift assembly and disassembly, repeated over several times. From an aesthetic point of view, the wood appears neater and the door design is enhanced with screws and caps being no longer present.



MONTAGGIO

Incastrare prima sul dentino interno la cornice e verificare che sia posta all'altezza desiderata, ruotare ed agganciare per il bloccaggio fino allo scatto.

ASSEMBLY

Firstly fit the moulding on the internal tooth and check for it to be placed at the desired height, turn and clip on to fasten until it snaps in.

SMONTAGGIO

È necessario procedere partendo da un estremo e, sollevando la cornice e facendola contemporaneamente ruotare, staccarla gradualmente dalle graffette, fino all'estremo opposto. Procedere con cautela e sempre effettuando dei movimenti rotatori per evitare la rottura della cornice. Le graffette sottostanti oltre a fermare le cornici fermano anche il rivestimento interno. Effettuare il montaggio/smontaggio seguendo il seguente ordine: 1° testata, 2° lato serratura, 3° lato cerniere.

DISASSEMBLY

Start from one end and, by lifting the moulding and making it rotate at the same time, removing it gradually from the clips, up to the opposite end. Carefully carry on always with rotating movements to avoid breaking the moulding. The clips located underneath as well as stopping the mouldings also stop the internal panelling. Carry out the assembly/disassembly following this order: head 1st, lock side 2nd, hinges side 3rd.

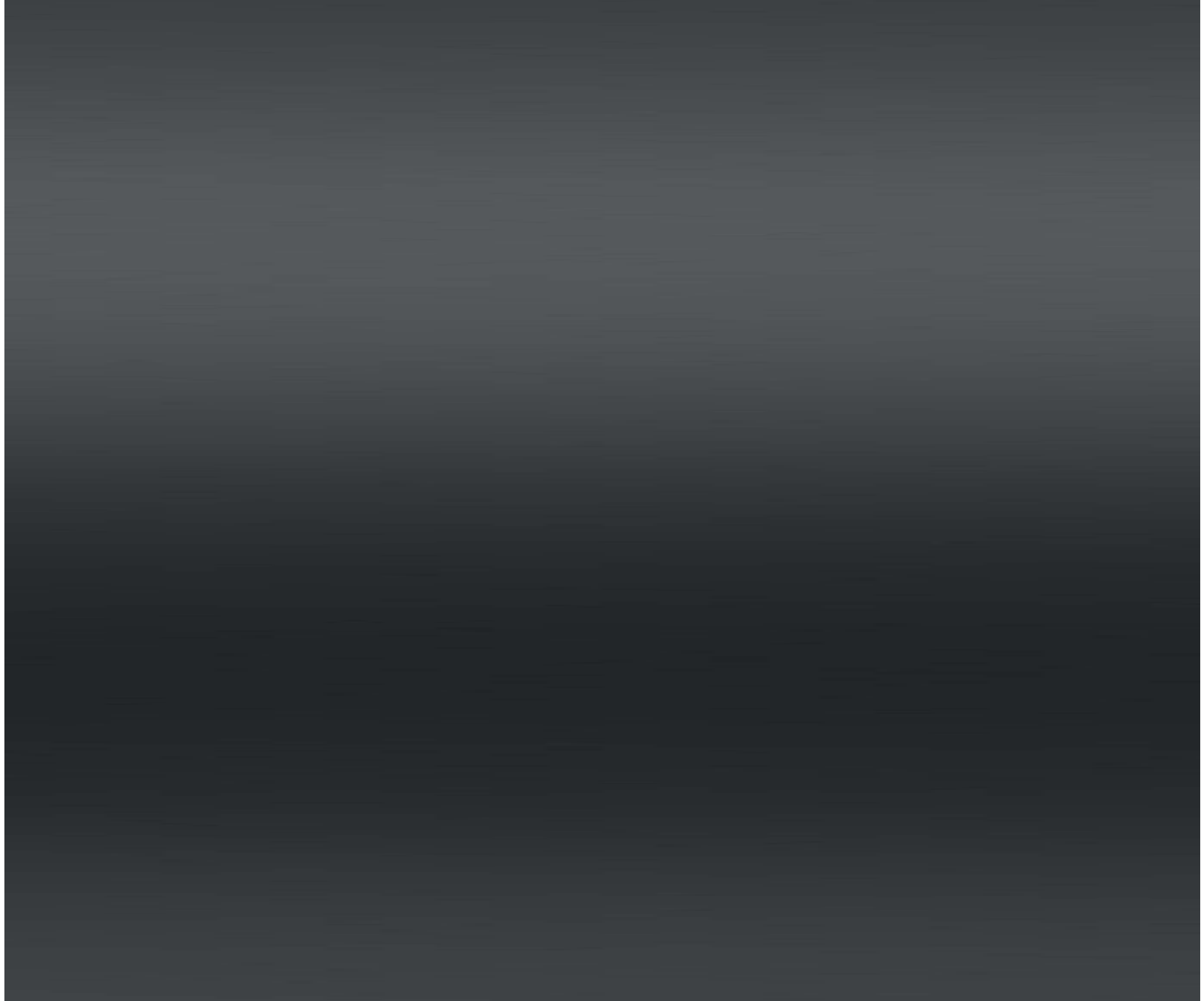

SCHEDE TECNICHE
TECHNICAL SHEETS

SYNERGY OUT

SCHEMA TECNICO UN BATTENTE
TECHNICAL DIAGRAM SINGLE LEAF

THE ITALIAN STYLE DOOR

Dierre
YOUR HOME, YOUR LIFE

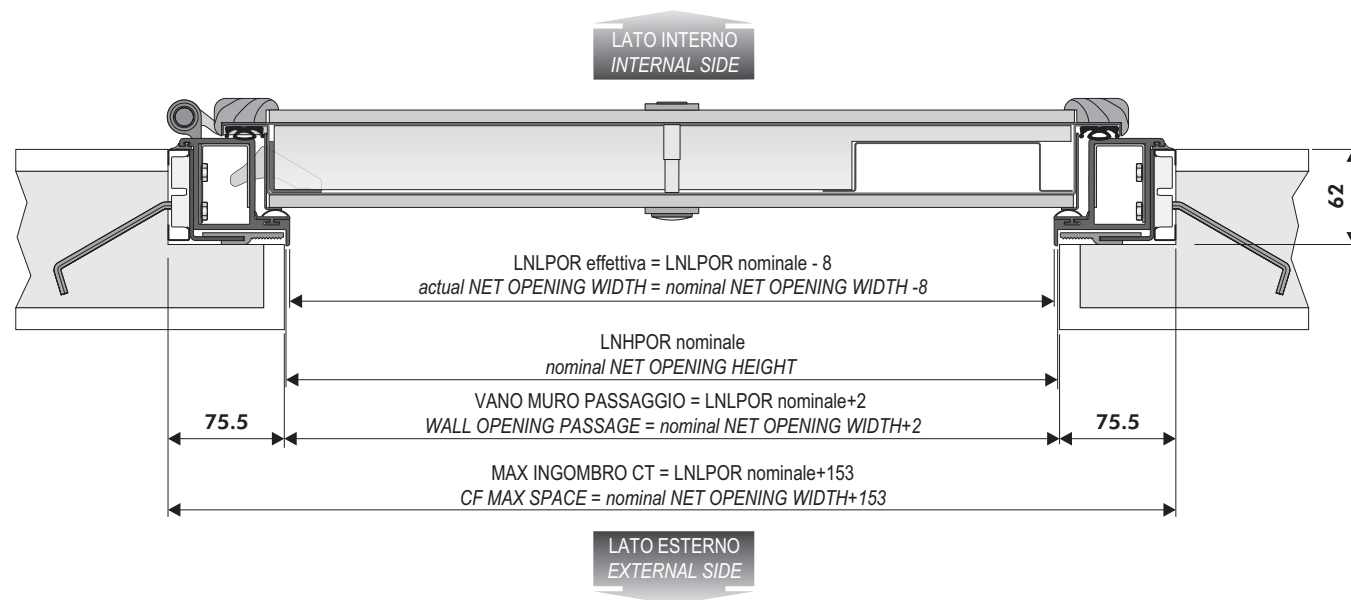

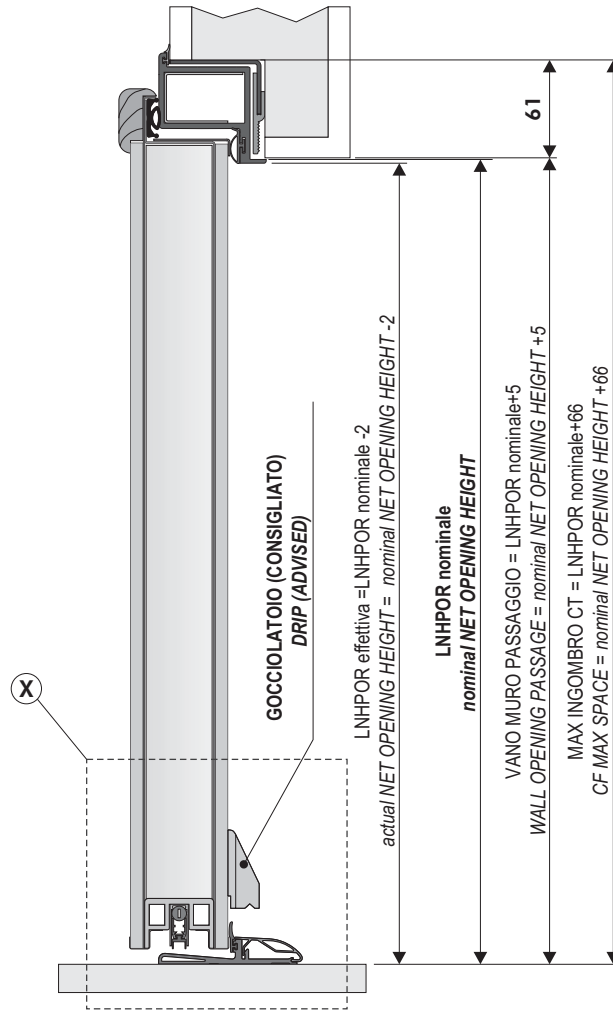

Particolare X
Item X

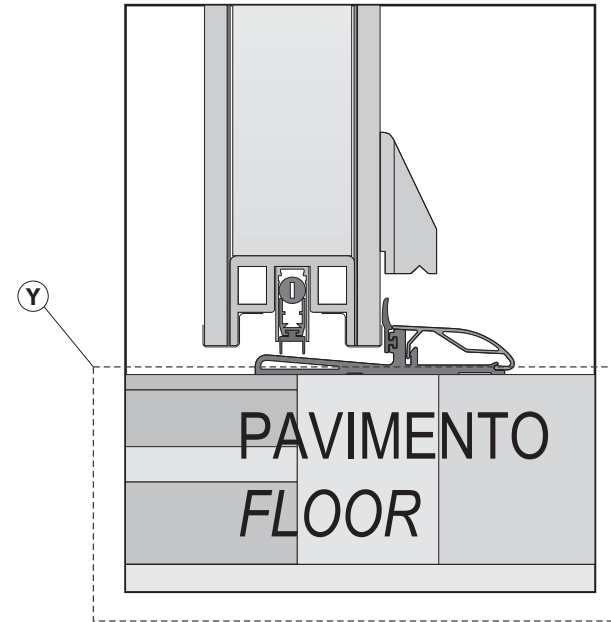

N.B.: CasaClima impone la realizzazione del taglio termico a pavimento (Y) per potersi avvalere della loro certificazione sull'intero edificio.

N.B.: CasaClima requires for the floor to be insulated (Y) so as to achieve their certification on the entire building.

SYNERGY IN

MISURE TELAIO E CONTROTELAIO

FRAME AND SUBFRAME DIMENSIONS

THE ITALIAN STYLE DOOR



MISURE PER IL TELAIO E C. T.
STANDARD

A	B	C	D
900	2100	1020	2160
850	2100	970	2160
800	2100	920	2160
900	2200	1020	2260
850	2200	970	2260
800	2200	920	2260
COME RICAVARE LE MISURE			ES
LARGHEZZA VANO MURO			1030
GIOCO D'USO			10
60			60
60			60
A LARGHEZZA PASSAGGIO			900
ALTEZZA VANO MURO			2170
GIOCO D'USO			10
60			60
B ALTEZZA PASSAGGIO			2100

PER ORDINI FORNIRE DIMENSIONI A B
DISPONIBILI ANCHE FUORI MISURA

DIMENSIONS FOR STANDARD
FRAME AND SUBFRAME

A	B	C	D
900	2100	1020	2160
850	2100	970	2160
800	2100	920	2160
900	2200	1020	2260
850	2200	970	2260
800	2200	920	2260
HOW TO OBTAIN THE DIMENSIONS			ES
WALL OPENING WIDTH			1030
USE PLAY			10
60			60
60			60
A PASSAGE WIDTH			900
WALL OPENING HEIGHT			2170
USE PLAY			10
60			60
B PASSAGE HEIGHT			2100

FOR ORDERS PROVIDE DIMENSIONS A B
AVAILABLE ALSO IN NON STANDARD
DIMENSIONS

THE ITALIAN STYLE DOOR

Dierre

YOUR HOME, YOUR LIFE

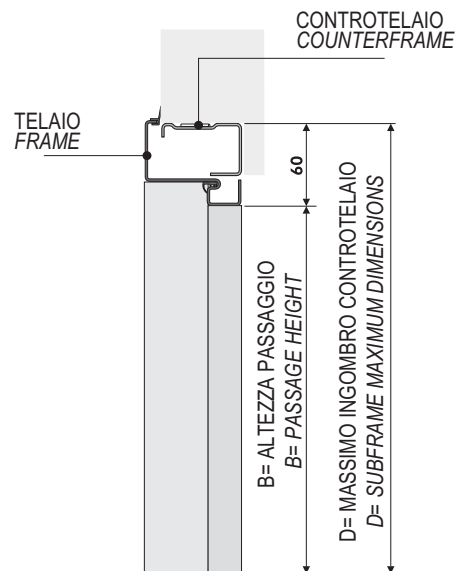
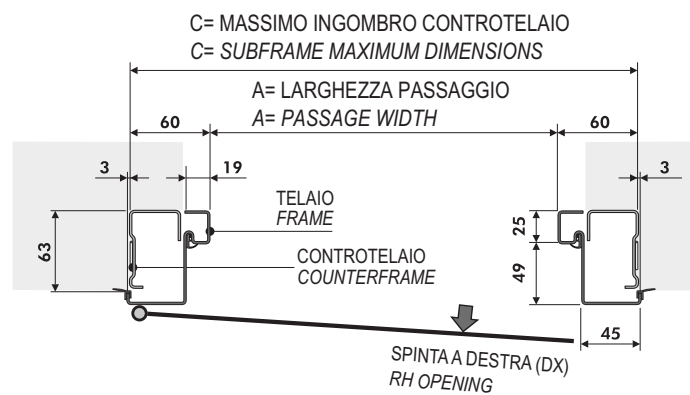
LATO ESTERNO
EXTERNAL SIDELATO INTERNO
INTERNAL SIDE

SYNERGYIN

SYNERGY IN

SCHEMA TECNICO UN BATTENTE
TECHNICAL DIAGRAM SINGLE LEAF

THE ITALIAN STYLE DOOR

Dierre
YOUR HOME, YOUR LIFE

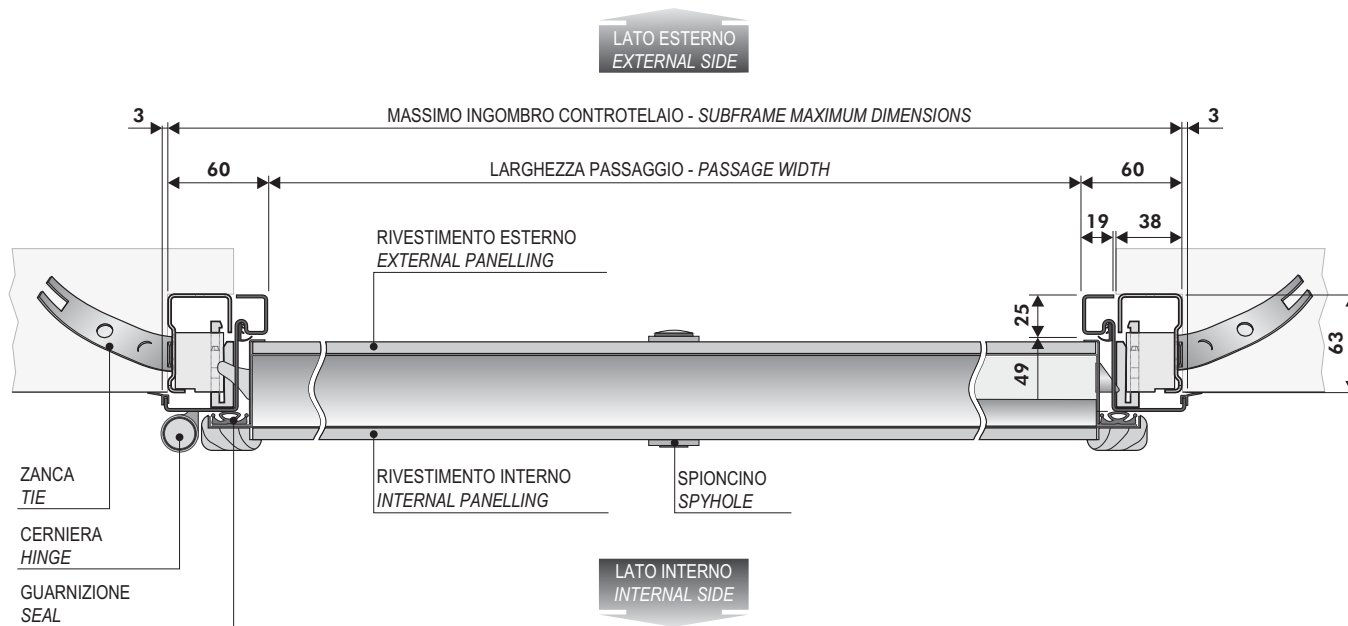

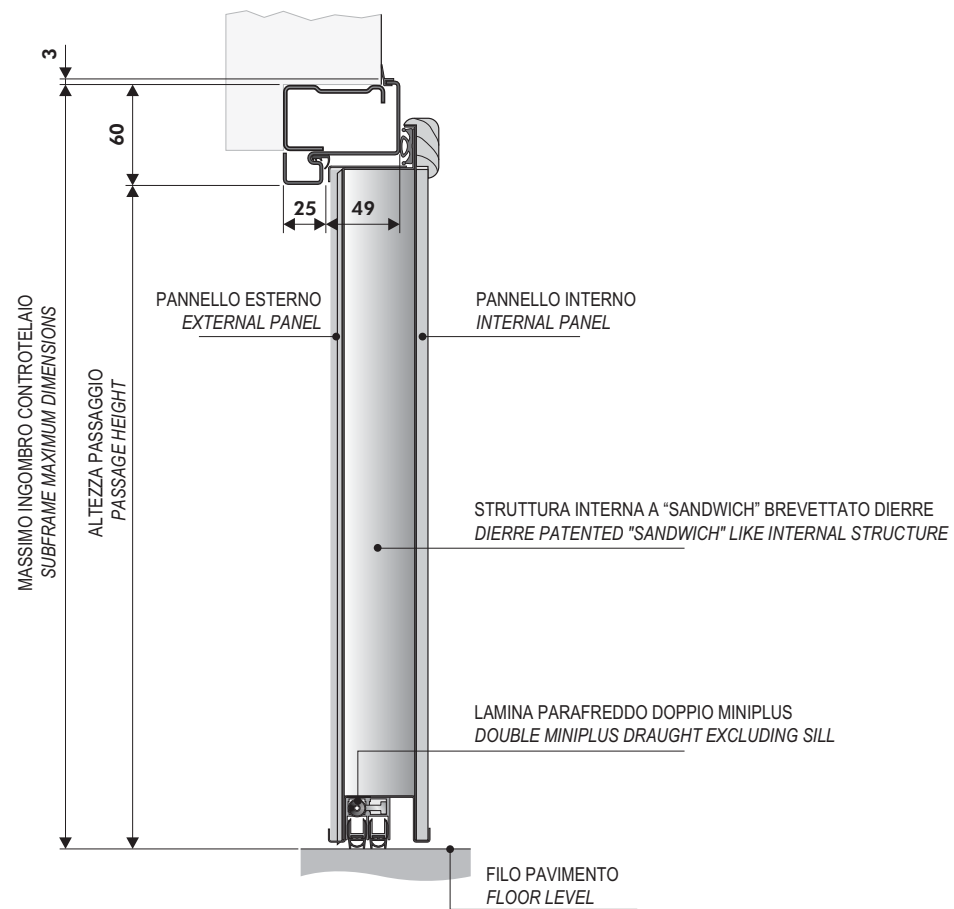

SYNERGY IN FIRECUT EI₂ 90

SCHEMA TECNICO UN BATTENTE
TECHNICAL DIAGRAM SINGLE LEAF

THE ITALIAN STYLE DOOR

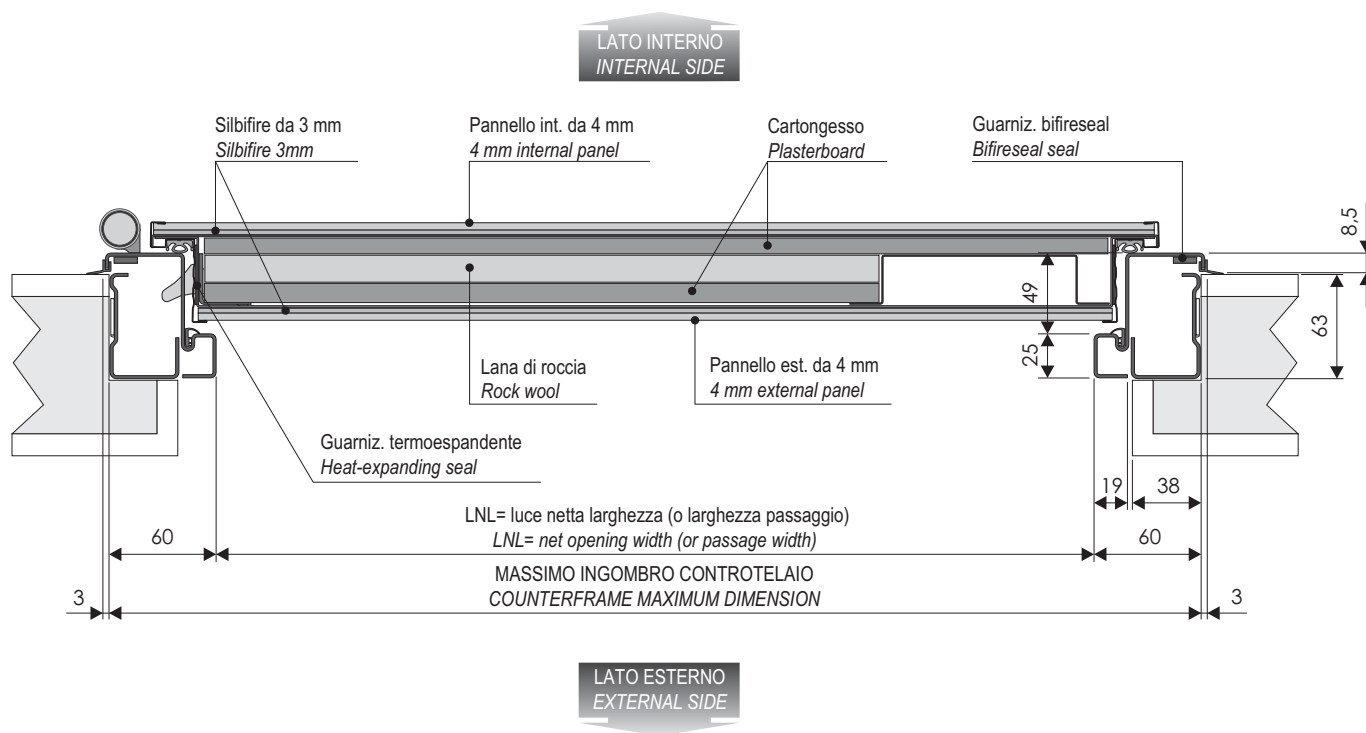

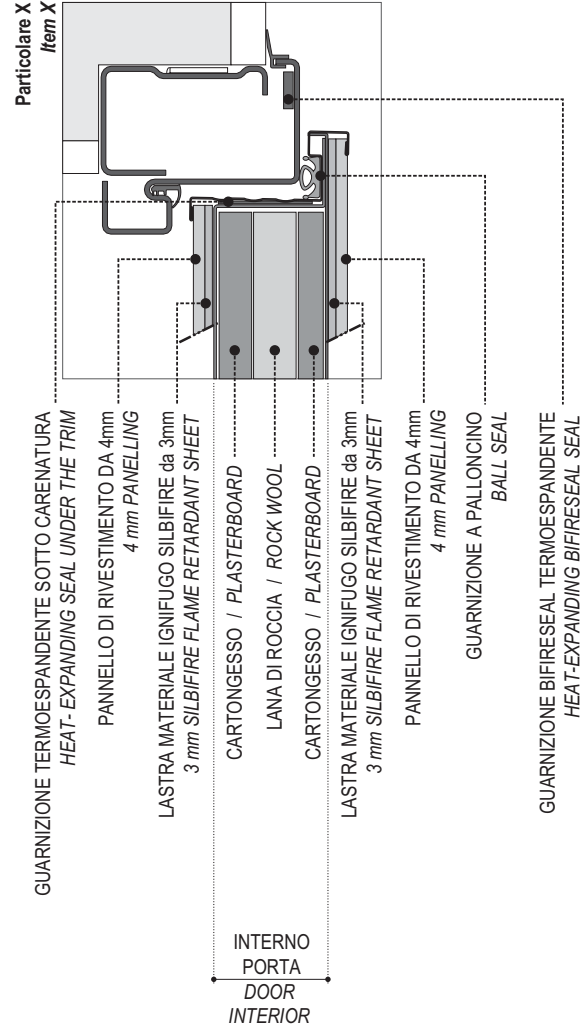
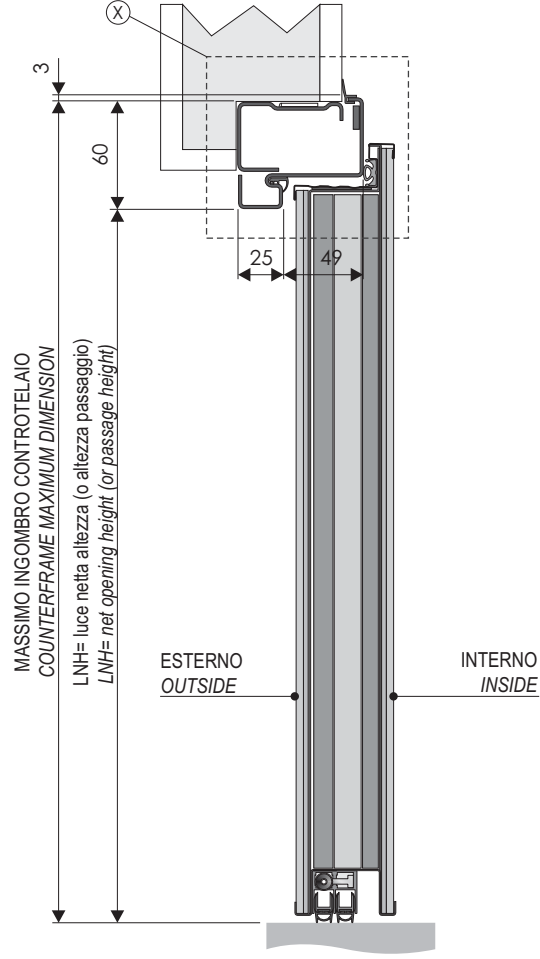

SYNERGY IN FIRECUT EI₁ 30 EI₂ 60

SCHEMA TECNICO DOPPIO BATTENTE
TECHNICAL DIAGRAM DOUBLE LEAF

THE ITALIAN STYLE DOOR

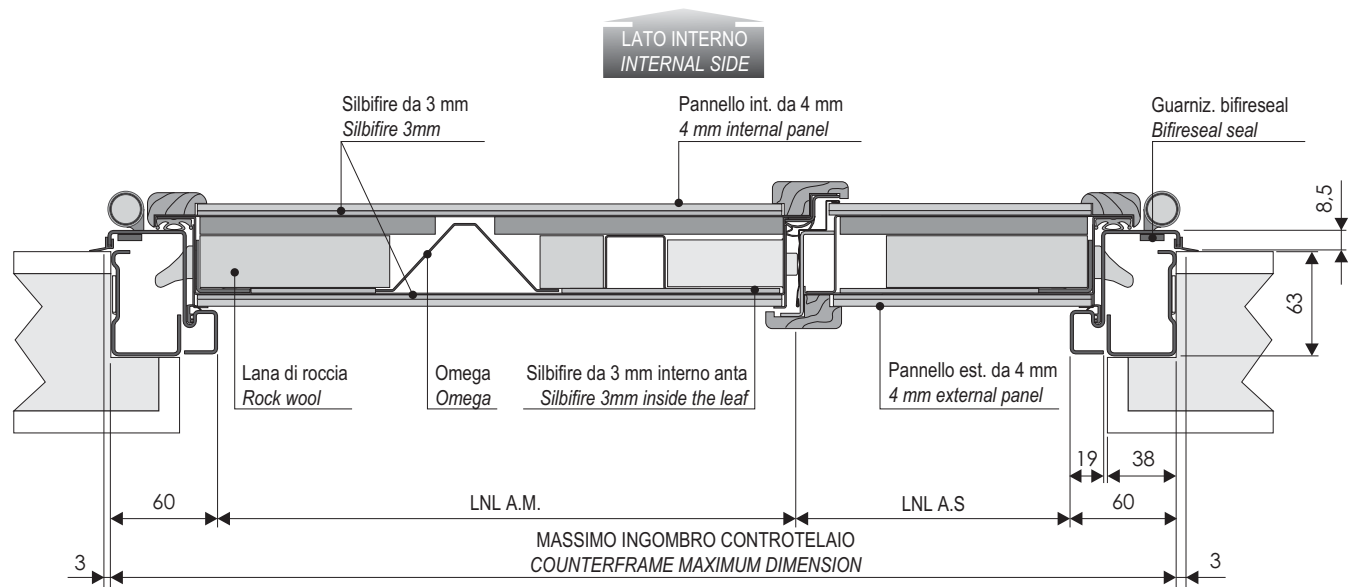

LNL A.M.= luce netta larghezza anta mobile
LNL A.M.= net opening width mobile leaf

LATO ESTERNO
EXTERNAL SIDE

LNL A.S.= luce netta larghezza anta semifissa
LNL A.S.= net opening width semi-fixed leaf

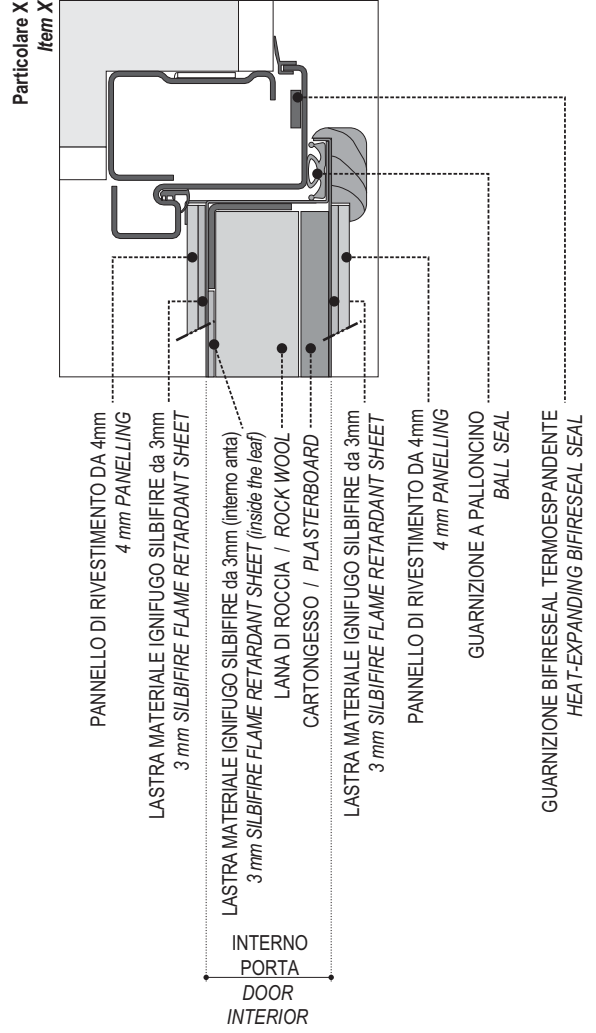
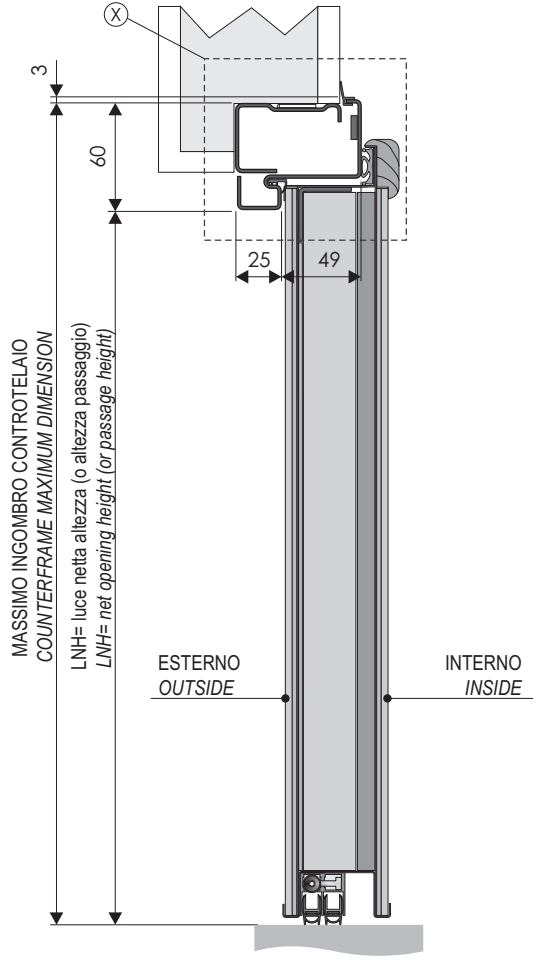

SYNERGY IN

E LA SUA PERFETTA INSTALLAZIONE
AND ITS PERFECT INSTALLATION

THE ITALIAN STYLE DOOR

Dierre
YOUR HOME, YOUR LIFE

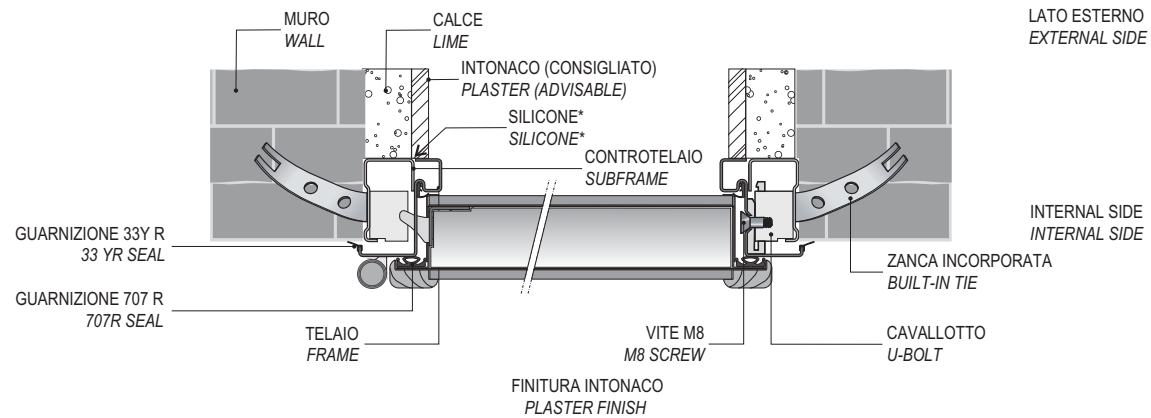
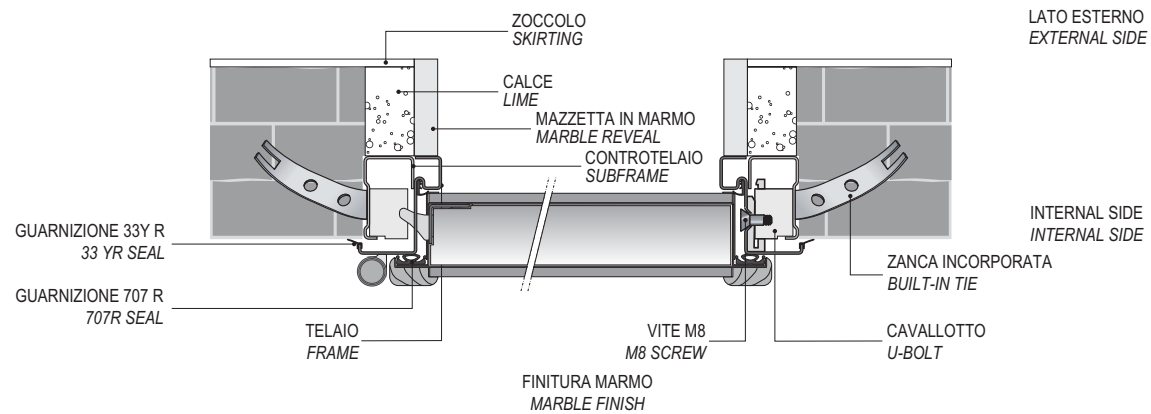

THE ITALIAN STYLE DOOR

Dierre

YOUR HOME, YOUR LIFE

SYNERGYIN

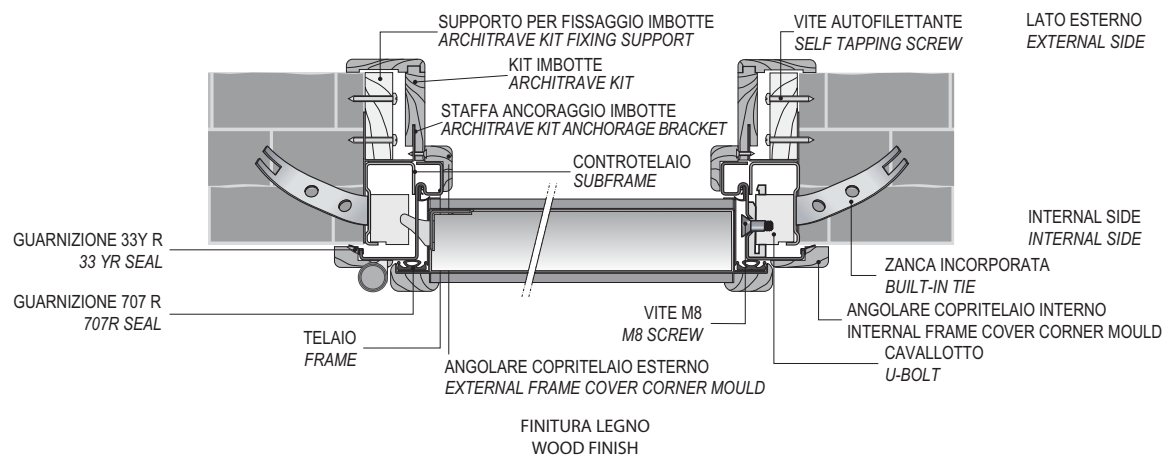
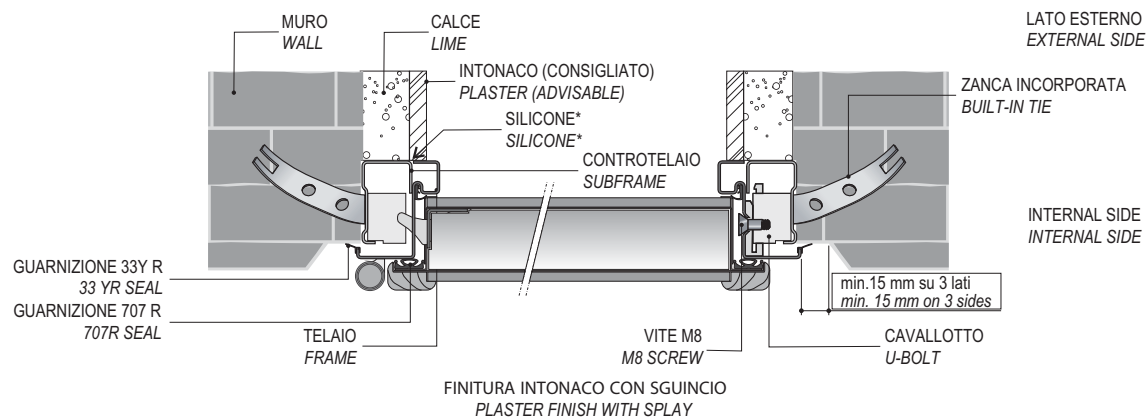

L'ambientazione ed il contesto estetico in cui le immagini delle porte sono state inserite sono puramente suggestivi e, pertanto, alcuni elementi presenti nelle foto (quali a titolo esemplificativo cornici, coprifili, accessori) potrebbero non essere disponibili o dover essere oggetto di specifica richiesta in sede di ordine.

The setting and aesthetic context the images of the doors have been inserted in are merely inspiring and, therefore, some items in the pictures (such as for example cornices, cover moulds, accessories) may not be available or be the subject of a specific request when ordering.

THE ITALIAN STYLE DOOR

Dierre

YOUR HOME, YOUR LIFE

w w w . d i e r r e . c o m

DIERRE SPA - STRADA STATALE PER CHERI 66/15

14019 VILLANOVA D'ASTI (AT)

TEL 0141.949411 - FAX 0141.946427

info@dierre.it

NUMERO VERDE 800.812086